

## ДОГОВОР

№ 1905-26-16 / 30.09 ..... 2016 г.

**„Доставка на офис обзавеждане за нуждите на ТП на НОИ - Хасково“**

Днес 30.09.2016 г., в гр. Хасково, между:

**НАЦИОНАЛНИЯ ОСИГУРИТЕЛЕН ИНСТИТУТ**, чрез ТП на НОИ – Хасково, адрес гр.Хасково, ул.“Георги Кирков“ №30, ЕИК по БУЛСТАТ:1210825210212, ИН по ЗДДС BG 121082521, представлявано от ОГНЯН *У.Л. от 33162* ДОБРИКОВ – Директор на ТП на НОИ - Хасково, длъжностно лице по чл. 7, ал. 1 от ЗОП съгласно Заповед № 1016-40-444/22.04.2016 г. на Управителя на Националния осигурителен институт, наричан за краткост **ВЪЗЛОЖИТЕЛ**, от една страна и

„Елтех“ ЕООД гр. Димитровград, със седалище и адрес на управление гр. Димитровград, ЕИК 040470310, ИН по ЗДДС BG 040470310 представлявано от Кирил *У.Л. от 33164* Савов, в качеството на управител, наричан по-долу за краткост **ИЗПЪЛНИТЕЛ** от друга, след проведено публично състезание за възлагане на обществена поръчка с предмет: **„Доставка на офис обзавеждане за нуждите на ТП на НОИ - Хасково“** на основание чл.112 от Закона за обществените поръчки, се сключи настоящият договор за следното:

### I. ПРЕДМЕТ НА ДОГОВОРА

**Чл.1. (1) ВЪЗЛОЖИТЕЛЯТ** възлага, а **ИЗПЪЛНИТЕЛЯТ** приема да извърши доставка на офис обзавеждане, предназначено за нуждите на Териториално поделение на Националния осигурителен институт, при реда и условията, посочени в настоящия договор, съгласно *Техническите спецификации* от документацията за участие в обществената поръчка, *Техническото предложение* и *Ценовото предложение* на **ИЗПЪЛНИТЕЛЯ**, представляващи неразделна част от настоящия договор.

(2) Доставката се извършва за определеното по вид и количество офис обзавеждане, посочено в *Техническите спецификации* от документацията за участие в обществената поръчка, представляващо неразделна част от договора.

(3) Качеството на доставеното офис обзавеждане следва да отговаря на параметрите и техническите характеристики, посочени в *Техническите спецификации* от документацията за участие в обществената поръчка, неразделна част от настоящия договор, както и на техническите спецификации и характеристики, посочени в *Техническото предложение* на **ИЗПЪЛНИТЕЛЯ**.

### II. МЯСТО И СРОК ЗА ИЗПЪЛНЕНИЕ НА ДОГОВОРА. ПРИЕМАНЕ НА ОФИС ОБЗАВЕЖДАНЕТО, ПРЕДМЕТ НА ДОСТАВКА

**Чл.2. (1)** Настоящият договор е със срок на действие – до 1 (един) месец от датата на сключването му.

(2) Място на доставка – гр.Хасково, ул. „Георги Кирков“ №30 - административна сграда на ТП на НОИ - Хасково.

(3) Предаването и приемането на доставеното офис обзавеждане – предмет на настоящия договор, се осъществява и удостоверява с приемо-предавателен протокол, подписан от представители на **ИЗПЪЛНИТЕЛЯ** и **ВЪЗЛОЖИТЕЛЯ**, в който се

*У.Л. от 33162*

*У.Л. от 33164*

констатира количеството, състоянието и вида на обзавеждането, както и съответствието му с изискванията на **ВЪЗЛОЖИТЕЛЯ**, с техническите спецификации и характеристики, описани в *Техническото предложение* на **ИЗПЪЛНИТЕЛЯ**. С подписването на приемо-предавателен протокол се прехвърля собствеността на обзавеждането.

### III. ЦЕНИ И НАЧИН НА ПЛАЩАНЕ

**Чл.3.**Общата стойност на договора при пълно изпълнение на предмета на поръчката е **2 631,46 лева**, словом (две хиляди шестстотин тридесет и един лева и четиридесет и шест стотинки) лева без ДДС, или **3 157,75 лева**, словом (три хиляди сто петдесет и седем лева и седемдесет и пет стотинки) с ДДС, съгласно *Ценовото предложение* на **ИЗПЪЛНИТЕЛЯ**.

**Чл.4.** Цената по чл.3, включва всички разходи за изпълнение на предмета на поръчката, включително транспортните разходи, необходими за извършването на доставката.

**Чл. 5.** **ВЪЗЛОЖИТЕЛЯТ** заплаща на **ИЗПЪЛНИТЕЛЯ** доставените количества офис обзавеждане по единични цени, предложени в *Ценовото предложение* и валидни за срока на действие на този договор.

**Чл.6.** Заплащането на цената на договора по ал. 1 без включен ДДС, се извършва в срок до 10 (десет) работни дни от датата на представянето на следните документи:

1. надлежно оформена фактура, подписана от представители на **ИЗПЪЛНИТЕЛЯ** и **ВЪЗЛОЖИТЕЛЯ**;

2. двустранно подписан приемо-предавателен протокол, издаден при спазване на реда и условията, определени в раздел II от настоящия договор.

**Чл. 7. (1)** Банковата сметка на **ИЗПЪЛНИТЕЛЯ** е:

Банка:

BIC:

IBAN:

(2) При промяна на банковата сметка, посочена в предходната алинея, **ИЗПЪЛНИТЕЛЯТ** своевременно уведомява **ВЪЗЛОЖИТЕЛЯ** в писмена форма за настъпване на промяната. В случай, че не уведоми **ВЪЗЛОЖИТЕЛЯ**, плащането по посочената в ал. 1 сметка се счита за валидно извършено.

### IV. ГАРАНЦИЯ ЗА ИЗПЪЛНЕНИЕ НА ДОГОВОРА И ГАРАНЦИОНЕН СРОК

**Чл.8. (1)** При подписване на настоящия договор, **ИЗПЪЛНИТЕЛЯТ**, представя гаранция, която да обезпечи изпълнението на договора в размер на 5%, по един от следните начини: банкова гаранция, застраховка или парична сума, внесена по сметка на ТП на НОИ – Хасково в банка “ДСК” ЕАД гр. Хасково IBAN:

*Чл. 8. (1) ДСК* ... Гаранцията за изпълнение е в размер на 5% (пет процента) от цената по чл. 3 без ДДС.

(2) Срокът на действие на банковата гаранция по договора или застраховката, следва да бъде не по-кратък от 30 (тридесет) дни след изтичане на срока за изпълнение на дейностите по доставка съгласно чл.2, ал.1 от същия, с оглед евентуално предявяване на претенция от страна на **ВЪЗЛОЖИТЕЛЯ**.

(3) **ВЪЗЛОЖИТЕЛЯТ** освобождава гаранцията за изпълнение в 30 дневен срок от изтичане на срока на договора съгласно чл.2, ал.1.

(4) Гаранцията по ал. 1 обезпечава точното и своевременно изпълнение на задълженията на **ИЗПЪЛНИТЕЛЯ** по договора. Посочената в гаранцията сума или част от нея не се връща на **ИЗПЪЛНИТЕЛЯ**, ако същият не изпълни напълно или част от задълженията си по договора. При забава в изпълнението на договора (в срока за доставка на офис обзавеждането), **ИЗПЪЛНИТЕЛЯТ** е длъжен да удължава гаранцията със срок не по-кратък от 30 (тридесет) дни след крайния срок за приключване на дейностите по доставка на офис обзавеждане. **ВЪЗЛОЖИТЕЛЯТ**

*Чл. 8. (1) ДСК*

*Чл. 8. (1) ДСК*

не дължи лихви върху посочената гаранция за периода на нейното действие, през който средствата законно престояват при него.

**Чл.9.** Гаранционният срок на доставеното офис обзавеждане започва да тече от дата на подписване на съответния приемо-предавателния протокол за извършена доставка, както следва:

1. **За корпусна мебел** (заседателна маса): гаранционният срок е 36 (тридесет и шест) месеца.

2. **За столове:** гаранционният срок е 24 (двадесет и четири) месеца.

3. **За метален шкаф:** гаранционният срок е 24 (двадесет и четири) месеца.

**Чл.10.** При повреда на доставеното офис обзавеждане в сроковете по чл.9, времето за реакция от страна на **ИЗПЪЛНИТЕЛЯ** е в рамките на 2 (два) работни дни, при подадена заявка от отговорното длъжностно лице на **ВЪЗЛОЖИТЕЛЯ**. Установеният недостатък се описва в констативен протокол, който се подписва от представители на страните по договора.

**Чл.11.** **ИЗПЪЛНИТЕЛЯТ** отстранява повреди на доставеното офис обзавеждане по време на посочените гаранционни срокове по чл.9 за своя сметка, освен ако бъде установено, че неизправността е по вина на **ВЪЗЛОЖИТЕЛЯ**. Срокът за отстраняване на недостатъка е до 7 (седем) работни дни след констатирането му в срока по чл.10. При отстраняване на констатиран недостатък следва да бъдат влагани само оригинални резервни части, материали и консумативи. **ИЗПЪЛНИТЕЛЯТ** поема и гаранцията на вложените резервни части, материали и консумативи, като гаранционният им срок е определеният от съответния производител, но не по-малко от 12 месеца. При невъзможност за възстановяване на съответното офис обзавеждане, същото ще бъде заменено с ново, напълно съответстващо по вид, количество и качество, съгласно *Техническото предложение* от офертата на **ИЗПЪЛНИТЕЛЯ**.

**Чл.12.** **ИЗПЪЛНИТЕЛЯТ** приема рекламации на доставено офис обзавеждане с явни недостатъци (повредено, некачествено или некомплектно офис обзавеждане) или скрити недостатъци. При доставено офис обзавеждане с явни недостатъци рекламация се извършва до 7 (седем) работни дни след деня на доставката, а когато недостатъкът в качеството е открит при експлоатацията на обзавеждането - до 7 (седем) работни дни от деня на откриването. Повреденото или некачествено обзавеждане се заменя от **ИЗПЪЛНИТЕЛЯ** в срок до 20 (двадесет) работни дни от подписване на двустранен протокол за установяване на недостатъка в качеството на доставеното обзавеждане.

## VI. ПРАВА И ЗАДЪЛЖЕНИЯ НА ИЗПЪЛНИТЕЛЯ

**Чл. 13.** **ИЗПЪЛНИТЕЛЯТ** се задължава:

1. да извърши доставка и монтаж на офис обзавеждане, предназначено за ТП на НОИ - Хасково, на адреса, посочен в чл.2, ал.2, при реда и условията, уредени в този договор, съгласно изискванията на *Техническите спецификации* и съгласно своето *Техническо и Ценово предложение*, представляващи неразделна част от настоящия договор.

2. да изпълни доставката и монтажа в срока, посочен в чл.2, ал.1 от настоящия договор. **ИЗПЪЛНИТЕЛЯТ** извършва доставката на офис обзавеждането за своя сметка.

3. да предаде на **ВЪЗЛОЖИТЕЛЯ** доставеното офис обзавеждане с приемо-предавателен протокол съгласно чл.2, ал.3.

4. да отстрани в сроковете по чл.11 и чл.12 за своя сметка всички констатирани по предвиденият в договора ред недостатъци.

5. да осигури гаранция за качеството на офис обзавеждането, която започва да тече от датата, следваща датата на подписване на приемателно-предавателни протоколи за доставеното и монтирано офис обзавеждане съгласно чл.9.

**Чл. 14 (1)** В случай, че за извършване на дейностите по договора **ИЗПЪЛНИТЕЛЯТ** е предвидил участието на подизпълнители, то лицата - подизпълнители, ви, а и делег на участието им трябва да бъде същото като посоченото в офертата на **ИЗПЪЛНИТЕЛЯ**.

Чл. 13 от 33/12

Чл. 14 от 33/12

(2) В 3-дневен срок от сключването на договор с подизпълнител **ИЗПЪЛНИТЕЛЯТ** е длъжен да представи оригинален екземпляр от договора на **ВЪЗЛОЖИТЕЛЯ**.

(3) Разпоредбите на договорите с подизпълнителите не трябва да противоречат на условията на този договор.

(4) Сключването на договор с подизпълнител не изменя задълженията на **ИЗПЪЛНИТЕЛЯ** по договора.

(5) **ИЗПЪЛНИТЕЛЯТ** отговаря за действията на подизпълнителя като за свои действия **ВЪЗЛОЖИТЕЛЯТ** приема изпълнението на дейност по договора за обществена поръчка, за която **ИЗПЪЛНИТЕЛЯТ** е сключил договор за подизпълнение, в присъствието на **ИЗПЪЛНИТЕЛЯ** и на подизпълнителя.

(6) Подизпълнителите нямат право да превъзлагат една или повече от дейностите, които са включени в предмета на договора за подизпълнение.

**Чл. 15. ИЗПЪЛНИТЕЛЯТ** има право да:

1. да получи стойността на доставеното обзавеждане, след подписване на приемателно-предавателни протоколи за извършени доставки и монтаж, обобщен приемателно-предавателен протокол и представяне на надлежно оформена фактура.

2. да иска от **ВЪЗЛОЖИТЕЛЯ** да приеме заявените от него, чрез упълномощено длъжностно лице, количества офис обзавеждане, когато са доставени съгласно условията на проведената обществена поръчка и условията на договора.

3. да не отговаря за недостатъци на доставеното офис обзавеждане, възникнали вследствие на неправилна употреба и експлоатация от страна на **ВЪЗЛОЖИТЕЛЯ**.

## VI. ПРАВА И ЗАДЪЛЖЕНИЯ НА ВЪЗЛОЖИТЕЛЯ

**Чл. 16. ВЪЗЛОЖИТЕЛЯТ** се задължава:

1. да приеме доставеното в срок и с уговореното качествено офис обзавеждане като подпише приемно-предавателен протокол за цялостно изпълнение на поръчката.

2. да осигури финансиране на дейностите по договора съобразно изискванията на раздел III от договора.

3. да осигури достъп на специалистите на **ИЗПЪЛНИТЕЛЯ** до помещенията, където ще бъдат извършени доставката на офис обзавеждането.

4. да създаде необходимите условия за изпълнение на договорните задължения на **ИЗПЪЛНИТЕЛЯ**.

**Чл. 17. ВЪЗЛОЖИТЕЛЯТ** има право:

1. да посочи помещенията в административната сграда съгласно административният адрес, посочени в чл.2, ал.2, в които да бъде доставено офис обзавеждането;

2. да определи длъжностно лице за свой представител, което да следи изпълнението на договора, да подписва необходимите документи и да приеме извършената на определеното в чл.2, ал.2 място доставка на офис обзавеждането.

3. да спира финансирането и да иска отстраняване за сметка на **ИЗПЪЛНИТЕЛЯ** на допуснати от последния недостатъци при изпълнение на договора.

4. да прекрати действието на договора без предизвестие на основание чл.118, ал.1, т.2 и т.3 от ЗОП във връзка с чл.73, т.1 от Правилника за прилагане на Закона за обществените поръчки.

5. да прави рекламации пред **ИЗПЪЛНИТЕЛЯ** за констатирани явни недостатъци или появили се скрити недостатъци на вече доставеното офис обзавеждане, като иска отстраняването или коригирането им за сметка на **ИЗПЪЛНИТЕЛЯ**, в указания от **ВЪЗЛОЖИТЕЛЯ** срок за това. Рекламационното съобщение може да бъде изпратено по факс, телефон, електронна поща, лицензиран пощенски оператор.

6. преди подписване на приемно-предавателният протокол чрез оправомощено длъжностно лице да извърши контрол на качеството на доставеното офис обзавеждане съобразно изискванията, описани в Техническите спецификации и техническите характеристики, описани в *Техническото предложение* на **ИЗПЪЛНИТЕЛЯ**.

7. когато **ИЗПЪЛНИТЕЛЯТ** се е отклонил от изискванията на **ВЪЗЛОЖИТЕЛЯ**, да откаже приемането на **ИЗПЪЛНИТЕЛЯ** и цялото количество офис обзавеждане както и да може

Чл. 17 от 33

Чл. 17 от 33

да заплати съответната цена, докато **ИЗПЪЛНИТЕЛЯТ** не изпълни своите задължения съгласно договора.

## VII. САНКЦИИ И НЕУСТОЙКИ

**Чл.18. (1)** Ако **ИЗПЪЛНИТЕЛЯТ** не отстрани недостатъците при рекламация в сроковете по чл.11 и чл.12, дължи неустойка в размер на 0,5 % от стойността на договора на работен ден от забавянето.

**(2)** При пълно неизпълнение на договорните задължения **ИЗПЪЛНИТЕЛЯТ** дължи неустойка в размер на 30 % от стойността на договора. Неизвършена доставка и монтаж на офис обзавеждане на стойност поне 50 % от общата стойност по чл.3 от настоящия договор се счита за пълно неизпълнение. Забава надхвърляща 20 работни дни от сроковете за изпълнение по чл.2, ал.1 от настоящия договор, се счита за пълно неизпълнение на договора.

**(3)** При частично неизпълнение на договорните задължения **ИЗПЪЛНИТЕЛЯТ** дължи неустойка в размер на 30 % от стойността на неизпълнението.

**(4)** При неточно и некачествено изпълнение на договорните задължения **ИЗПЪЛНИТЕЛЯТ** дължи неустойка в размер на 10 % от стойността на договора.

**(5)** При забавено изпълнение на договорните задължения **ИЗПЪЛНИТЕЛЯТ** дължи неустойка в размер на 0,5 % от стойността на договора на работен ден от забавянето.

**(6)** При забавено изпълнение на договорните задължения **ВЪЗЛОЖИТЕЛЯТ** дължи неустойка в размер на 0,5 % от стойността на договора на работен ден от забавянето, но не повече от 10 % от общата стойност на договора по чл.3.

**(7) ВЪЗЛОЖИТЕЛЯТ** има право да задържи от дължимите плащания по договора или от гаранцията за изпълнение, сума равна на неустойката по ал.2, ал.3 и ал.5, при допускане на неизпълнение от страна на **ИЗПЪЛНИТЕЛЯ**. В случай, че представената гаранция за изпълнение на договора, се окаже недостатъчна да покрие стойността на дължимата неустойка, **ВЪЗЛОЖИТЕЛЯТ** може да потърси удовлетворение по съдебен ред.

## VIII. ПРЕКРАТЯВАНЕ НА ДОГОВОРА

**Чл.19. (1)** Договорът се прекратява с:

1. изпълнението на задълженията по него;
2. по взаимно съгласие на страните, изразено писмено;
3. при настъпване на обективна невъзможност за изпълнение за период повече от 10 (десет) работни дни;
4. при прекратяване на юридическо лице – страна по договора без правопримемство.
5. едностранно от страна на **ВЪЗЛОЖИТЕЛЯ** с 15 (петнадесет) дневно писмено предизвестие, като в този случай същият не дължи неустойки.

**(2) ВЪЗЛОЖИТЕЛЯТ** прекратява договора при наличие на основанията по чл.118, ал.1 от ЗОП. В случай, че **ВЪЗЛОЖИТЕЛЯТ** прекрати договора на някое от основанията по чл. 118, ал.1, т.2 и т.3 от ЗОП, той не дължи на **ИЗПЪЛНИТЕЛЯ** обезщетение за претърпените вреди от прекратяването на договора.

**Чл.20. ВЪЗЛОЖИТЕЛЯТ** има право да развали договора при пълно или частично неизпълнение от страна на **ИЗПЪЛНИТЕЛЯ**.

**Чл.21.** Страните се освобождават от санкции за неизпълнение на задълженията си по този договор, ако причините са предизвикани от форсмажорни обстоятелства, за които е задължително своевременно уведомяване на другата страна по договора.

Под форсмажорни обстоятелства се разбира природно бедствие, война, национална стачка, епидемия, акт на орган на управление и др. събития, които могат да доведат до обективна невъзможност за изпълнение. В този случай страните си дължат само действително извършените разходи.

**Чл.22** Констатиране по съответния ред, че за **ИЗПЪЛНИТЕЛЯ** работят пилоти за

чл. 22 3318

чл. 22 3318

които не са внесени дължимите осигурителни и здравноосигурителни вноски **ВЪЗЛОЖИТЕЛЯТ** с писмено предизвестие може:

1. да прекрати едностранно договора, като изправна страна. Доставеното и монтирано до момента офис обзавеждане се изплаща на **ИЗПЪЛНИТЕЛЯ**, като спрямо него се прилага еднократна наказателна неустойка в размер на 5 % от стойността на договора без ДДС, която се удържа от представената гаранция.
2. да не прекратява договора, ако това отговаря на неговите интереси, и да наложи еднократна неустойка в размер на 5 % от стойността на договора без ДДС, която да удържи от представената гаранция за изпълнение.

## IX. СПОРОВЕ

**Чл.23.** Всички спорове, възникнали по време на изпълнението, интерпретирането или на приложението на настоящия договор, ще бъдат разрешени на добра воля, по взаимно съгласие.

**Чл.24.** В случай, че не се достигне до съгласие, всяка от договарящите се страни може да отнесе спорното положение пред съда.

## X. ОБЩИ УСЛОВИЯ

**Чл.25.** Всички двустранно подписани документи в процеса на изпълнение на договора са неразделна част от него.

**Чл.26.** Неразделна част от договора са *Техническото задание* от документацията за участие, *Предложението за изпълнение на поръчката* и *Ценовото предложение* на **ИЗПЪЛНИТЕЛЯ**.

**Чл.27.** Настоящият договор влиза в сила от датата на подписването му.

### Приложения към настоящия договор са:

1. Технически спецификации от документацията за участие;
2. Техническо предложение от офертата на Изпълнителя.
3. Ценово предложение от офертата на Изпълнителя.

Договорът се състави, подписа и подпечата в два еднообразни екземпляра, по един за всяка страна.

### СТРАНИ:

ЗА ВЪЗЛОЖИТЕЛЯ  
ТП № 1/07

Д. Савов  
(О Добриков)

ЗА ИЗПЪЛНИТЕЛЯ:  
"Елтех" ЕООД

Управител: Савов  
(Савов)

Главен счетоводител  
в отдел „Административен“

Павлина Милева

Съставил:

1. Гертана Грозева: ... .. *Г. Грозева* .....

Младши експерт в Отдел „Административен“

ТП на НОИ - Хасково

Съгласували:

1. Десислава Стойчева: ... .. *Д. Стойчева* .....

Юрисконсулт в Отдел Административен

ТП на НОИ - Хасково

2. Мария Лозева: ... .. *М. Лозева* .....

Началник на отдел „Административен“

ТП на НОИ – Хасково

## ТЕХНИЧЕСКИ СПЕЦИФИКАЦИИ

за обществена поръчка с предмет:

"Доставка на офис обзавеждане за нуждите на ТП на НОИ - Хасково"

№	Наименование	Размери ш/д/в, см	Технически спецификации	Брой
1	Работен стол	Н: мин. 90 – макс. 118 см; W: мин. 46 см; D: мин. 40 см; Н седалка: мин. 42 - макс. 60 см; L облегалка: мин. 46 см	<p><b>Основа:</b> коледа;  <b>Максимално тегло на седалкия:</b> мин. 100 кг  <b>Характеристики:</b> облегалка с допълнително уплътнение за ломбална опора, газов механизъм, полипропиленова база, механизъм за регулиране на облегалката;  <b>Тапицерия:</b> дамаска, текстил, черен.</p>	8
2	Посетителски стол	54,5/42,5/82 Н седалката 47 см; Н облегалката 35 см	<p><b>Основа:</b> със стабилна метална рамка с хромирано покритие, да е оборудвана със съответните приспособления срещу надраскване.  <b>Максимално тегло на потребителя (издръжливост):</b> мин. 100 кг;  <b>Характеристики:</b> тип Iso Ergo Mesh Srgome, седалка от многослойна дървесина, тапицирана с високо качествена неторима дамаска. Облегалка - тапицирана с високо качествена мрежа. Възможност за поставяне на подлакътници или конферентен комплект с масичка за писане. Предпазители на краката за защита на подовата настилка. Възможност за прибиране един в друг.  <b>Цветове:</b> метални части - хром. Дамаска - възможност за избор на цвята на дамаската и мрежата. Дамаска клас УВ или еквивалент, мрежа клас ОР или еквивалент.</p>	17
3	Заседателна маса	100/300/75	<p>Заседателна маса от <b>един модул</b>, с възможност за избор на цвят. Дебелината на плота 36 мм.  <b>Размер на маса (модула):</b> 100 см. в най-широката част в центъра, 75 см. в края на масата, 300 см дължина на плота и 75 см. височина на масата.</p>	1
4	Метален шкаф	91,5/45,8/102	<p><b>Основа:</b> метална;  <b>Характеристики:</b> Многофункционален шкаф с обикновени врати. С един рафт по средата. Трипосочна заключваща врата. Гумени омекотители във вратите за безшумна работа. Ширина 915мм, дълбочина 458мм. Тип ГРСЕ40 или еквивалент.</p>	1



## Информация за предлаганото офис обзавеждане

„Елтех“ЕООД

(наименование на участника)

№	Наименование	Размери/ш/д/в, см	Технически характеристики	Материал/ цвят	Брой
1	Работен стол	Н: мин. 90 – макс. 118 см; W: мин. 46 см; D: мин. 40 см; H седалка: мин. 42 - макс. 60 см; L облегалка: мин. 46 см	<b>Основа:</b> колела; <b>Максимално тегло на седящия:</b> 120 кг. <b>Характеристики:</b> облегалка с допълнително уплътнение за лумбална опора, газов механизъм, полипропиленова база, механизъм за регулиране на облегалката; <b>Тапицерия:</b> дамаска, текстил, черен.	Дамаска, черен	8
2	Посетителски стол	54,5/42,5/81 H седалката 47 см; H облегалката 32 см	<b>Основа:</b> със стабилна метална рамка с хромирано покритие, оборудвана със съответните приспособления срещу надраскване. <b>Максимално тегло на потребителя (издръжливост):</b> 120 кг; <b>Характеристики:</b> тип Iso Ergo Mesh Chrome, седалка от многослойна дървесина, тапицирана с високо качествена негорима дамаска. Облегалка - тапицирана с високо качествена мрежа. Възможност за поставяне на	По избор на Възложителя	17

21.08.05 2020

			<p>подлакътници или конферентен комплект с масичка за писане. Предпазители на краката за защита на подовата настилка. Възможност за прибиране един в друг. <b>Цветове:</b> метални части - хром. Дамаска - възможност за избор на цвета на дамаската и мрежата. Дамаска клас УВ, мрежа клас ОР.</p>		
3	Заседателна маса	100/300/75	<p>Заседателна маса от <b>един модул</b>, с възможност за избор на цвят. Дебелината на плота 36 мм. <b>Размер на маса (модула):</b> 100 см. в най-широката част в центъра, 75 см. в края на масата, 300 см дължина на плота и 75 см. височина на масата.</p>	По избор на Възложителя	1
4	Метален шкаф	91,5/45,8/102	<p><b>Основа:</b> метална; <b>Характеристики:</b> Многофункционален шкаф с обикновени врати. С един рафт по средата. Трипосочна заключваща врата. Гумени омекотители във вратите за безшумна работа. Ширина 915мм, дълбочина 458мм. Тип FPCE40.</p>	Метал, Сив RAL 7035	1

Забележка: Настоящата информация се прилага към Техническото предложение на участника и е неразделна част от него .

28.07.2016 г.  
(дата)

Име и фамилия:  
(представя)

*М. Д. Д. Д.*

(СВЯТА ИЛИ ДУРЪВНОМОЩЕНО ЛИЦЕ)



Handwritten text in the bottom right corner, possibly a date or signature, including the number "28" and some illegible characters.

1-420 520-1

420

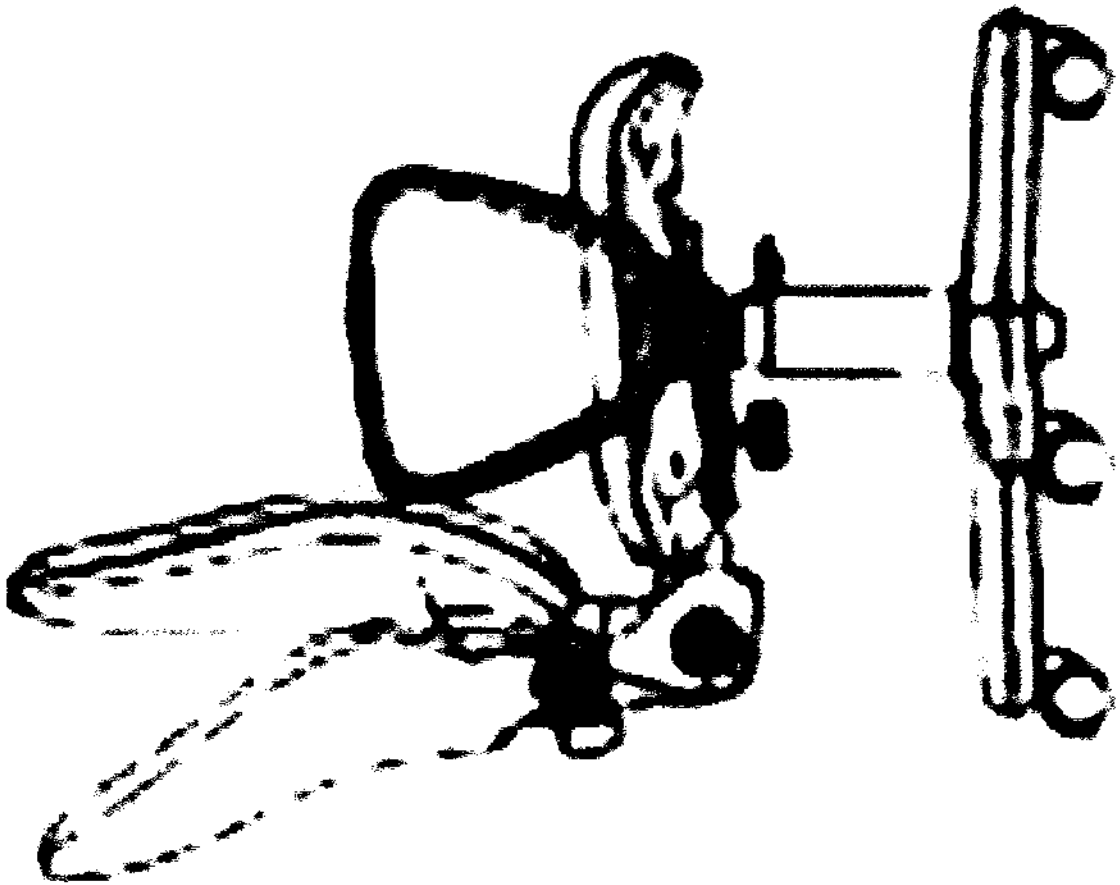

430

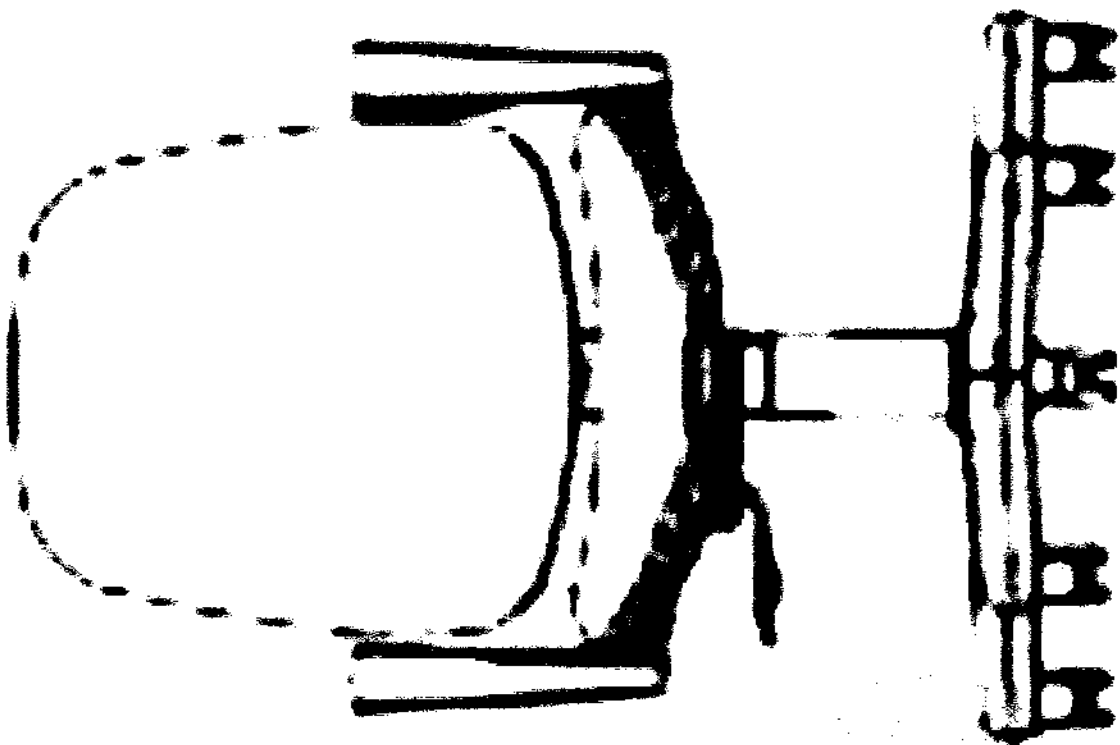

640

0011 016

*Handwritten signature or initials*

ср. 28 от КАРТА

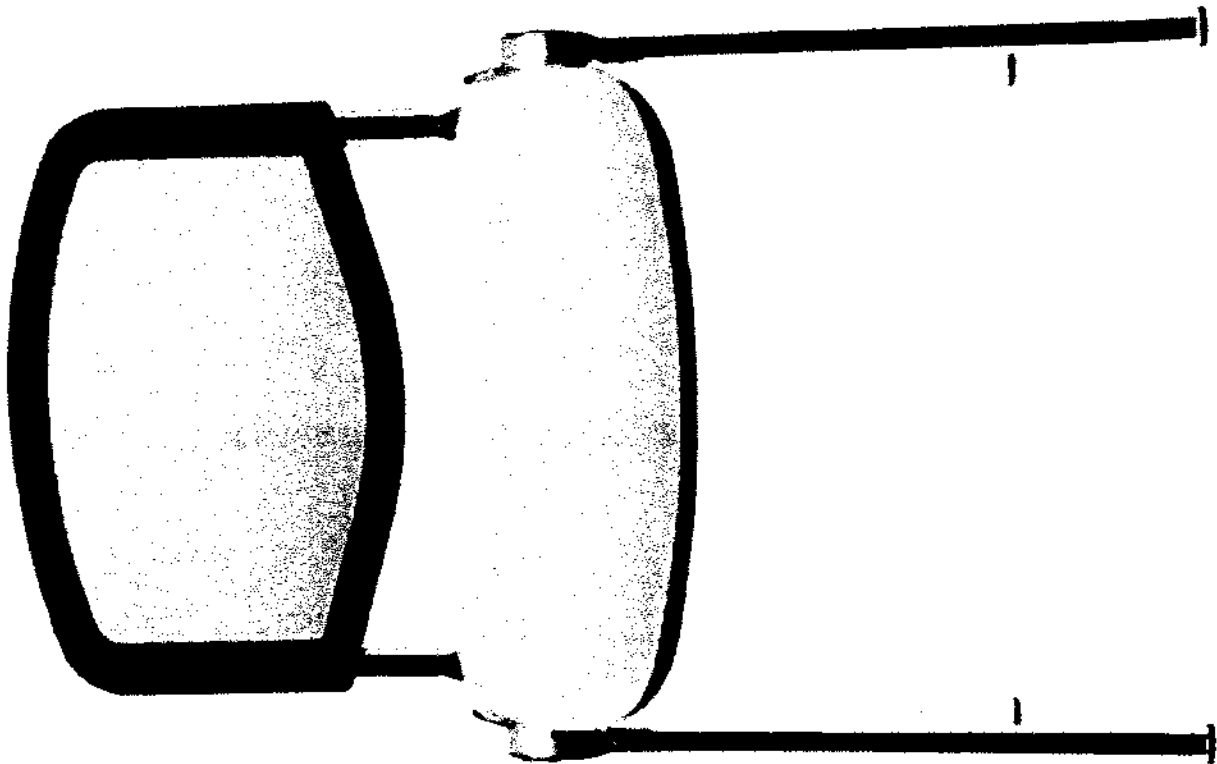

Handwritten signature or initials, possibly "M. S. or J. B. B." written diagonally.

CP. 42 of KNSA207

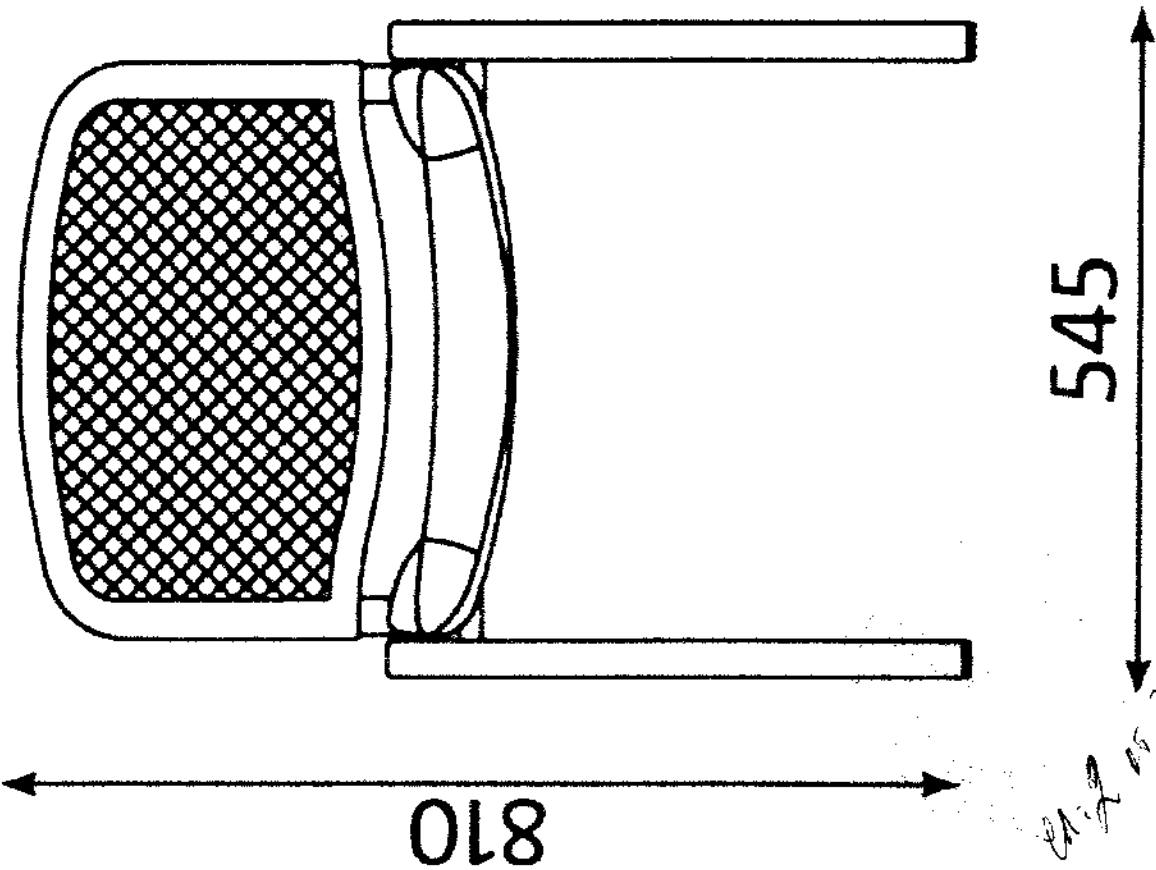
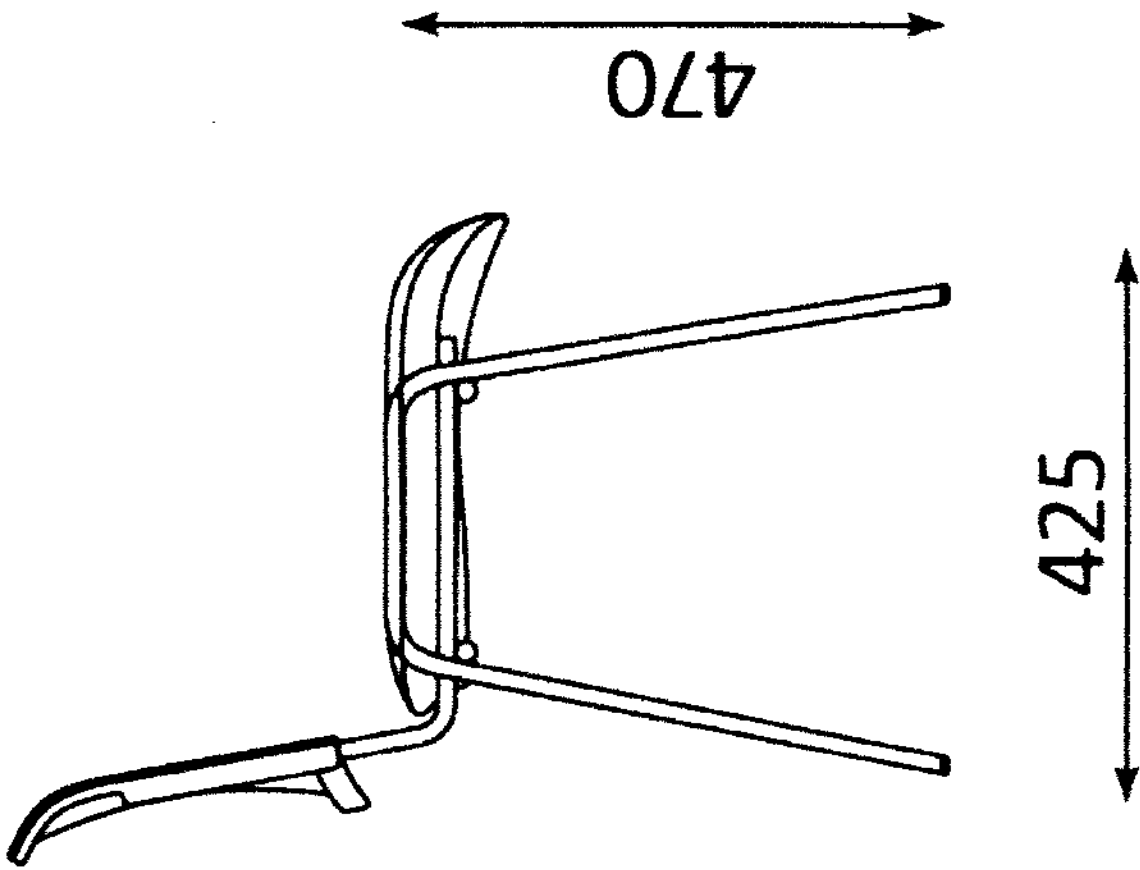

*Handwritten notes:*  
21-2 15 23/12  
1262 - 1000000

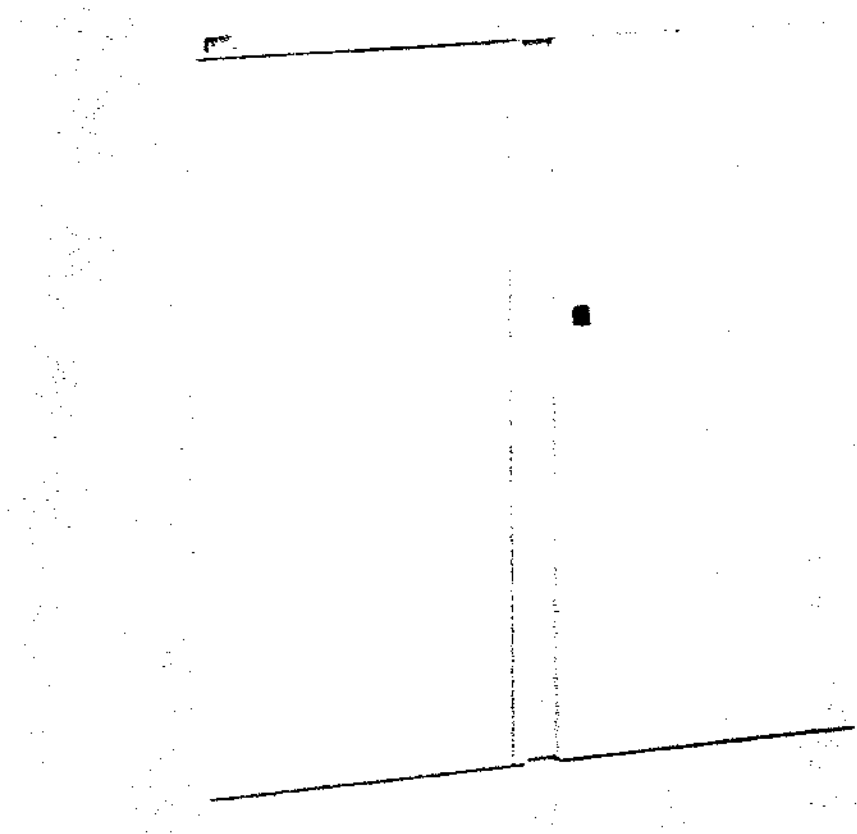

**Метален шкаф Silverline FPCE40**  
**С един рафт, 91.5x45.8x102 cm Сив**

<http://www.silverline-oe.com/>

21.11.15 93/100

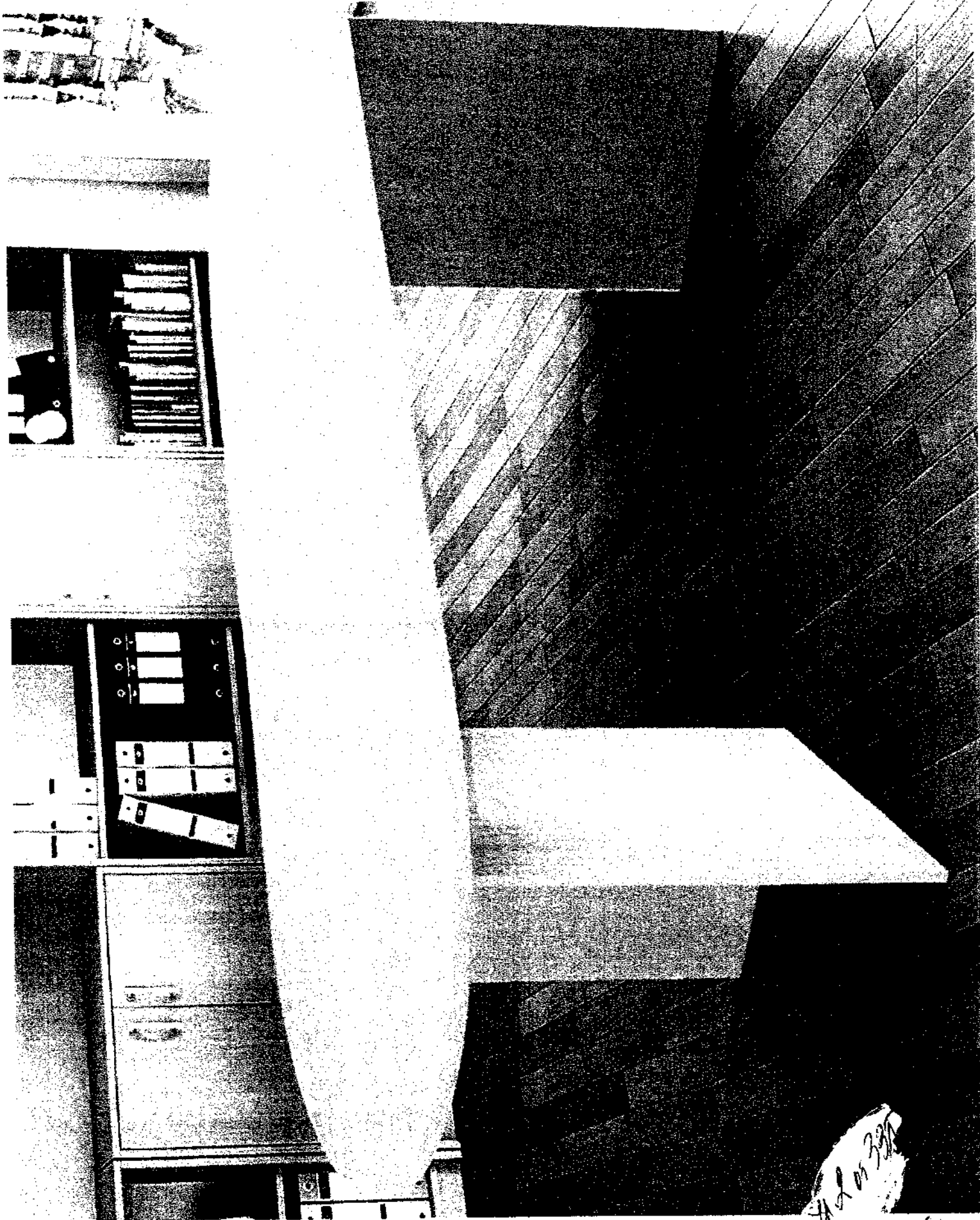

Заседабна маса размери 1120/75cm  
Производител: Евтех/ЕООД



**ДЕКЛАРАЦИЯ**

за осигуряване на гаранционна поддръжка на доставеното офис обзавеждане

Долуподписаният/-ната Кирил *Кирил Савов* Савов с лична карта № *СА 233100* издадена на 20.01.2011 г. от МВР – гр. Хасково с ЕГН *СА 233100*, в качеството ми на управител

(посочете длъжността)

на «Елтех»ЕООД, вписано в търговския регистър на Агенцията

(посочете наименованието на участника)

по вписванията под единен идентификационен код № 040470310, със седалище гр. Димитровград и адрес на управление бул.»Димитър Благоев»№ 1 тел. 0391 61043, факс 0391 94180 - участник в процедура за възлагане на обществена поръчка с предмет: "Доставка на офис обзавеждане за нуждите на ТП на НОИ – Хасково".

**ДЕКЛАРИРАМ, че:**

Представляваният от мен участник ще осигури гаранционна поддръжка на доставеното офис обзавеждане с време за реакция до 2 (два) работни дни от подаване на заявка от страна на упълномощено от Възложителя лице в следните гаранционни срокове:

- Гаранционен срок на предлаганата корпусна мебел (заседателна маса с технически характеристики, съгласно приложените технически спецификации) - не по-кратък от 36 (тридесет и шест) месеца от датата на извършване на доставката;

- Гаранционен срок на предлаганите столове - не по-кратък от 24 (двадесет и четири) месеца от датата на извършване на доставката.

- Гаранционен срок на предлаганите метален шкаф - не по-кратък от 24 (двадесет и четири) месеца от датата на извършване на доставката.

28.07.2016 г.

(дата на подписване)

**ДЕКЛАРАТОР:** .....

(подпис и печат)

*Настоящата декларация се попълва от управляващия участника по регистрация или от упълномощено лице*

## ДЕКЛАРАЦИЯ

относно отстраняване на повреди в рамките на гаранционните срокове

Долуподписаният/-ната Кирил *Кирил Савов* с лична карта № *42113312* издадена на 20.01.2011 г. от МВР – гр. Хасково с ЕГН *42113312* в качеството ми на управител

*(посочете длъжността)*

на «Елтех»ЕООД, вписано в търговския регистър на Агенцията

*(посочете наименованието на участника)*

по вписванията под единен идентификационен код № 040470310, със седалище гр. Димитровград и адрес на управление бул.»Димитър Благоев»№1 тел. 0391 61043, факс 0391 94180 - участник в процедура за възлагане на обществена поръчка с предмет: "Доставка на офис обзавеждане за нуждите на ТП на НОИ – Хасково".

### ДЕКЛАРИРАМ, че:

Представляваният от мен участник ще отстранява за своя сметка възникналите в рамките на определените гаранционни срокове повреди на доставеното офис обзавеждане в срок до 7 (седем) работни дни от подаване на заявка от страна на упълномощено от Възложителя лице.

28.07.2016 г.

*(дата на подписване)*

ДЕКЛАРАТОР: .....

*(не*

## ДЕКЛАРАЦИЯ за гаранционния срок на влаганите резервни части

Долуподписаният/-ната Кирил *И.В.В.* Савов с лична карта № *СА 201 3346* издадена на 20.01.2011 г. от МВР – гр. Хасково с ЕГН *И.В. 3310* в качеството ми на управител

(посочете длъжността)

на «Елтех»ЕООД, вписано в търговския регистър на Агенцията

(посочете наименованието на участника)

по вписванията под единен идентификационен код № 040470310, със седалище гр. Димитровград и адрес на управление бул.»Димитър Благоев»№1 тел. 0391 61043, факс 0391 94180 - участник в процедура за възлагане на обществена поръчка с предмет: *“Доставка на офис обзавеждане за нуждите на ТП на НОИ – Хасково“*.

### ДЕКЛАРИРАМ, че:

При извършване на ремонт и отстраняване на възникнала повреда на доставеното офис обзавеждане ще бъдат вложени само оригинални резервни части, материали и консумативи, чийто гаранционен срок ще бъде минимум 12 месеца.

28.07.2016 г.

(дата на подписване)

ДЕКЛАРАТОР: .....

*(по И.В.В.)*  
*И.В.В.*  
*СА 201 3346*

## ДЕКЛАРАЦИЯ

### относно сроковете за приемане на рекламации

Долуподписаният/-ната Кирил *Кирил Савов* Савов с лична карта № *02053306* издадена на 20.01.2011 г. от МВР – гр. Хасково с ЕГН *02053306*, в качеството ми на управител

*(посочете длъжността)*

на «Елтех»ЕООД, вписано в търговския регистър на Агенцията

*(посочете наименованието на участника)*

по вписванията под единен идентификационен код № 040470310, със седалище гр. Димитровград и адрес на управление бул.»Димитър Благоев»№ 1 тел. 0391 61043, факс 0391 94180 - участник в процедура за възлагане на обществена поръчка с предмет: **“Доставка на офис обзавеждане за нуждите на ТП на НОИ – Хасково“**.

### ДЕКЛАРИРАМ, че:

При констатирани явни недостатъци или появили се по време на експлоатацията скрити недостатъци на вече доставеното офис обзавеждане, представляваният от мен участник ще приема рекламации в следните срокове:

- При извършване на доставката относно доставена повредена, некачествена или неокомплектована стока;

- До 7 (седем) работни дни от деня на откриването относно дефект или недостатък в качеството на доставената стока, открит по време на експлоатацията ѝ.

28.07.2016 г.

*(дата на подписване)*

ДЕКЛАРАТОР: .....

*Кирил Савов*  
и  
*Кирил Савов*

## ДЕКЛАРАЦИЯ

за съгласие с клаузите на приложения проект на договор

Долуподписаният/-ната Кирил *и Л. З. З. З.* Савов с лична карта № *и Л. З. З. З.* издадена на 20.01.2011 г. от МВР – гр. Хасково с ЕГН *и Л. З. З. З.*, в качеството ми на управител

(посочете длъжността)

на «Елтех»ЕООД, вписано в търговския регистър на Агенцията  
(посочете наименованието на участника)

по вписванията под единен идентификационен код № 040470310, със седалище гр. Димитровград и адрес на управление бул.»Димитър Благоев»№ 1 тел. 0391 61043, факс 0391 94180 - участник в процедура за възлагане на обществена поръчка с предмет: **“Доставка на офис обзавеждане за нуждите на ТП на НОИ – Хасково“.**

### ДЕКЛАРИРАМ, че:

Запознат съм и приемам условията в проекта на договор, неразделна част от документацията за участие в процедурата за възлагане на обществена поръчка с предмет: **“Доставка на офис обзавеждане за нуждите на ТП на НОИ – Хасково“.**

28.07.2016 г.

(дата на подписване)

ДЕКЛАРАТОР: .....

(подпи *и Л. З. З. З.* in

## ДЕКЛАРАЦИЯ за срока на валидност на офертата

Долуподписаният/-ната Кирил *Кирил Савов* с лична карта № *МЛ 01 331X*  
издадена на 20.01.2011 г. от МВР – гр. Хасково с ЕГН *МЛ 331X* в качеството ми на  
управител

*(посочете длъжността)*

на «Елтех»ЕООД, вписано в търговския регистър на Агенцията

*(посочете наименованието на участника)*

по вписванията под единен идентификационен код № 040470310, със седалище гр.  
Димитровград и адрес на управление бул.»Димитър Благоев»№1 тел. 0391 61043,  
факс 0391 94180 - участник в избор на изпълнител за възлагане на обществена поръчка  
с предмет: *“Доставка на офис обзавеждане за нуждите на ТП на НОИ – Хасково”*.

### ДЕКЛАРИРАМ, че:

Заявявам, че подадената от нас оферта е валидна за период от **4 (четири) месеца**  
включително, считано от крайния срок за получаване на офертите и ние ще сме  
обвързани с нея.

Известна ми е отговорността по чл. 313 от Наказателния кодекс за посочване на  
неверни данни.

28.07.2016 г.

*(дата на подписване)*

ДЕКЛАРАТОР: .....

*Кирил Савов*

Наименование на Участника :	„Елтех“ЕООД
Седалище по регистрация :	Гр. Димитровград, бул. „Димитър Благоев“ № 1
Булстат номер /ЕИК/ :	040470310
Точен адрес за кореспонденция:	България, гр. Димитровград 6400, бул. „Димитър Благоев“ № 1 (държава, град, пощенски код, улица, №)
Телефонен номер :	0391 61043
Факс номер :	0391 94180
Лице за контакти :	Кирил Савов
e mail :	office@eltechbg.com

ДО  
ДИРЕКТОРА НА ТП НА НОИ - ХАСКОВО  
УЛ. „ГЕОРГИ КИРКОВ“ № 30

## ЦЕНОВО ПРЕДЛОЖЕНИЕ

Наименование: *„Доставка на офис обзавеждане за нуждите на ТП на НОИ – Хасково“.*

**УВАЖАЕМИ ГОСПОДИН ДИРЕКТОР,**

Аз, долуподписаният Кирил *Кирил Савов* Савов  
в качеството ми на управител

(управител, представляващ)

На „Елтех“ЕООД

(наименование на юридическото лице)

участник в процедура за възлагане на обществена поръчка с предмет: *„Доставка на офис обзавеждане за нуждите на ТП на НОИ – Хасково“.* Ви представям нашето ценово предложение, както следва:

№	Наименование	Размери/ш/д/в, см	Технически характеристики	Материал/цвет	Брой	Единична цена без ДДС	Обща стойност без ДДС
1	Работен стол	Н: мин. 90 – макс. 118 см; W: мин. 46 см; D: мин. 40 см; Н седалка: мин. 42 - макс. 60 см; L облегалка: мин. 46 см	<b>Основа:</b> колела; <b>Максимално тегло на седящия:</b> 120 кг. <b>Характеристики:</b> облегалка с допълнително уплътнение за ломбална опора, газов механизъм, полипропиленова база, механизъм за регулиране на облегалката; <b>Тапицерия:</b> дамаска, текстил, черен.	черен	8	71.37	570.96
2	Посетителски стол	54,5/42,5/82 Н седалката 47	<b>Основа:</b> със стабилна метална	По избор на Възложителя	17	74.10	1259.70

		см, Н облегалката 32 см	рамка с хромирано покритие, оборудвана със съответните приспособления срещу надраскване. <b>Максимално тегло на потребителя (издръжливост):</b> 120 кг; <b>Характеристики:</b> тип Iso Ergo Mesh Chrome, седалка от многослойна дървесина, тапицирана с високо качествена негорима дамаска. Облегалка - тапицирана с високо качествена мрежа. Възможност за поставяне на подлакътници или конферентен комплект с масичка за писане. Предпазители на краката за защита на подовата настилка. Възможност за прибиране един в друг. <b>Цетове:</b> метални части - хром. Дамаска - възможност за изобр на цвета на дамаската и мрежата. Дамаска клас УВ, мрежа клас ОР.				
3	Заседателна маса	100/300/75	Заседателна маса от един модул, с възможност за избор на цвят. Дебелината на плота 36 мм. <b>Размер на маса (модула):</b> 100 см. в най-широката част в центъра, 75 см. в края на масата, 300 см дължина на плота и 75 см. височина на масата.	По избор на Възложителя	1	416.00	416.00
4	Метален шкаф	91,5/45,8/102	<b>Основа:</b> метална; <b>Характеристики:</b> Многофункционален и шкаф с обикновени врати. С един рафт по средата.	Сив RAL 7035	1	384.80	384.80



			Трипосочна заключваща врата. Гумени омекотители във вратите за безшумна работа. Ширина 915мм, дълбочина 458мм. Тип FCSE40.				
Обща предлагана цена за изпълнение на предмета на обществената поръчка без ДДС: 2 631.46 лева (Две хиляди шестстотин тридесет и един лева и четиридесет и шест стотинки)							

1. Ценовото предложение е изготвено съгласно „Указания за попълване на образци“ към документацията за обществена поръчка.

2. При несъответствие между предложените единични цени и общата цена, валидна ще бъде общата цена за изпълнение на обществената поръчка. В случай, че бъде открито такова несъответствие, декларираме, че ще приведем единичните си цени в съответствие с общата цена за изпълнение на обществената поръчка.

3. Предложената от нас обща цена за изпълнение на обществената поръчка не може да се увеличава за целия срок на договора.

4. Всякакви допълнителни разходи или дейности във връзка с изпълнението на предмета на поръчката, непредвидени към момента на подаване на ценовото ни предложение и не калкулирани в него ще бъдат изцяло за наша сметка.

5. При условие, че бъдем избрани за Изпълнител на обществената поръчка, ние сме съгласни да представим гаранция за изпълнение в размер на 5% от стойността на договора, в една от следните форми: парична сума, банкова гаранция, застраховка която обозначава изпълнението чрез покритие на отговорността на изпълнителя.

**Правно обвързващ подпис:**

Дата

28/07/2016 г.

Име и фамилия

Кирил Савов

Подпис на упълномощеното лице

Длъжност

Наименование на участника

управител  
„Елтех“ ЕООД